

Heizeinsatz FWBEF Tower

FWBEF: Firewall Best Efficiency Fireplace

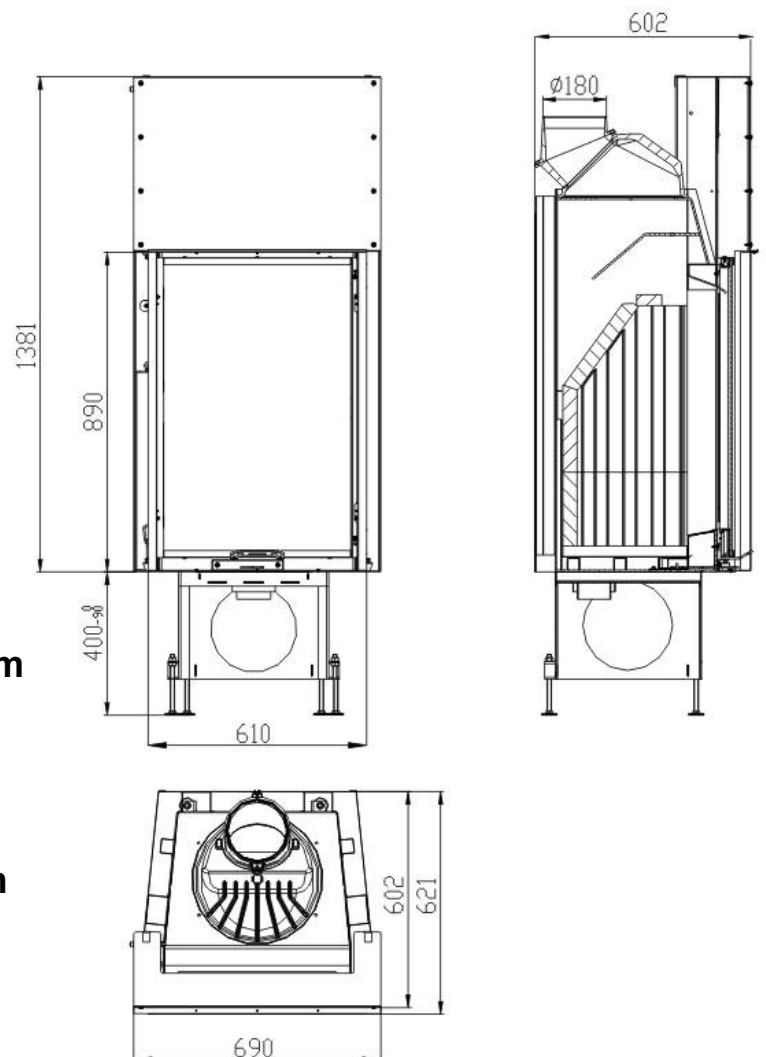

Leistung	15 kW
Rauchabzugsrohr	180 mm
Frontmaße	610 x 890 mm
Gewicht	270 kg



- ✓ Geräuschloses Hebesystem
- ✓ massive Schamotteauskleidung
- ✓ hohe Speichermasse
- ✓ sehr große Sichtscheibe
- ✓ externe Luftzufuhr möglich
- ✓ kein Feuerrost
- ✓ hohe Leistung